



MODÈLE

480i

Guide d'installation

41-000062-01



ACCORD DE LICENCE LOGICIEL

Aastra Telecom Inc., désigné ci-après comme « vendeur » accorde au client une licence d'utilisation personnelle, mondiale, incessible, sans possibilité de sous-licence, non exclusive et restreinte pour l'usage du logiciel sous forme d'objet uniquement avec l'équipement pour lequel il a été conçu. Ce produit peut comprendre des programmes dont la licence a été octroyée à Aastra par des fournisseurs tiers pour une distribution selon les termes de cet accord. Ces programmes sont confidentiels et propriétaires. Ils sont protégés en tant que tels par la loi sur le copyright en qualité d'ouvrages non publiés de même que par des traités internationaux dans toute leur étendue en vertu de la loi applicable dans la juridiction du client. Ces programmes confidentiels et propriétaires sont en outre des œuvres conformes aux exigences de la Section 401 du titre 17 du Code des Etats-Unis. Le client ne doit délivrer ces programmes et informations confidentiels et propriétaires à aucun tiers et ne doit exporter de logiciels sous licence vers aucun autre pays sauf si c'est en conformité avec les lois et restrictions des Etats-Unis en matière d'exportations.

Le client accepte de ne pas effectuer d'ingénierie inverse, décompiler, désassembler ou afficher les logiciels fournis sous forme de code objet. Le client ne devra pas modifier, copier, reproduire, distribuer, transcrire, traduire ou réduire à une forme lisible par un support électronique ou par une machine le code source dérivé sans l'accord écrit explicite du vendeur et de ses fournisseurs ni disséminer ou révéler le logiciel sous une autre forme à des tiers. Tous les logiciels fournis à ce titre (qu'ils fassent ou non partie du firmware), à l'inclusion de toutes les copies sont et doivent rester la propriété du vendeur et de ses fournisseurs. Ils sont soumis aux termes et conditions du présent accord. Tous les droits sont réservés.

A travers l'usage de ce logiciel, le client doit veiller à appliquer l'accord du client soumis aux termes et conditions figurant ici. La suppression et la modification de marques déposées, de notes de copyright, de logos, etc. ; l'usage de logiciels ou de tout équipement à des fins autres que celles pour lesquelles ils sont prévus, ainsi que toute autre violation matérielle de cet accord mettront automatiquement fin à cette licence. Si cet accord est rompu pour cause de violation, le client doit immédiatement cesser d'utiliser et détruire ou restituer au vendeur tous les logiciels sous licence ainsi que les autres informations confidentielles ou propriétaires. Le vendeur, ses fournisseurs ou donneurs de licence ne sauraient être responsables d'un quelconque préjudice résultant de l'utilisation ou de l'incapacité d'utiliser le logiciel même si le vendeur est avisé de la possibilité de tels préjudices (sont inclus sans limitation les manques à gagner, les interruptions d'activité, la perte d'informations professionnelles, les autres pertes pécuniaires ou dommages indirects).

Introduction	1
Fonctionnalités du téléphone .	1
Spécifications	1
À propos de ce guide	1
Éléments du téléphone	2
Panneau des touches	3
Description des touches	4
Installation et configuration	6
Connexion réseau directe ou partagée	6
Connexion réseau directe	6
Connexion réseau partagée....	6
Connexion au réseau et à l'alimentation électrique	7
Raccordement d'un combiné ou d'un casque	8
Installation sur un bureau ou montage mural	8
Insertion de l'étiquette de numéro	9
Personnalisation de votre téléphone	10
Configuration de vos options	10
Autres fonctionnalités du téléphone	12
Réglage du volume	12
Voyants d'état	12
Voyant du haut-parleur.....	12
Voyant du téléphone	12
Chronomètre	12
Touches afficheur	13
Utiliser un casque avec votre téléphone	13
Passer et recevoir des appels avec un casque	13
Utilisation de services	13
Dépannage	14
Garantie limitée	17

Introduction

Nous vous félicitons pour l'achat d'un téléphone 480i IP!

Le 480i communique sur un réseau IP et vous permet de recevoir et de passer des appels comme vous le feriez à l'aide d'un téléphone d'affaires conventionnel.

L'appareil 480i prend en charge les protocoles SIP et MCGP.

Fonctionnalités du téléphone

- Grand afficheur rétro-éclairé
- 6 touches afficheur à fonctions multiples
- 4 voyants d'appels avec boutons correspondants*
- Voyants d'occupation évolués*
- Recherche de personnes
- Un dispositif mains libres
- Commutateur intégré à 2 ports 10/100 Ethernet avec partage de connexion vous permettant de raccorder votre ordinateur.
- Alimentation électrique en ligne pour éliminer les adaptateurs secteur.

* La disponibilité des fonctionnalités dépend de votre système téléphonique ou de votre fournisseur de services.

Spécifications

- LAN 802.3 Ethernet/Fast Ethernet
- Câbles droits de catégorie 5/5e améliorée
- PoE (Power over Ethernet) alimentation électrique en ligne nécessaire uniquement si votre réseau ne fournit pas une alimentation en ligne compatible 802.3af (accessoire en option)
- Système téléphonique ou fournisseur de services capables de prendre en charge le 480i

À propos de ce guide

Ce manuel décrit comment installer physiquement votre nouveau 480i.

Les fonctionnalités ou services mentionnés ne sont pas tous disponibles par défaut et leur disponibilité dépend de votre système téléphonique ou de votre fournisseur de services. Contactez votre administrateur de réseau pour toute question sur les fonctionnalités et services dont vous disposez sur votre système.

Ce manuel peut être téléchargé sur notre site Internet

www.aastra.com/IPPhones

Éléments du téléphone

Lorsque vous déballez votre téléphone, vérifiez que tous les éléments suivants sont disponibles. Contactez le fournisseur de votre téléphone si l'un d'eux manque.



Combiné

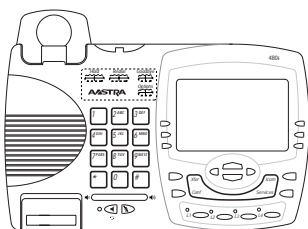

Téléphone

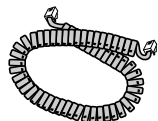

Cordon du combiné

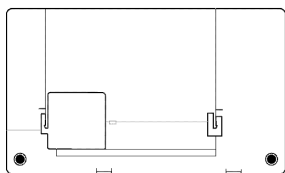

Support du téléphone



Carte et objectif de nombre

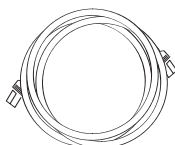

Câble Ethernet

Accessoires optionnels (non fournis)

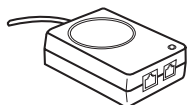

Adaptateur d'alimentation en ligne A PoE (Power over Ethernet)

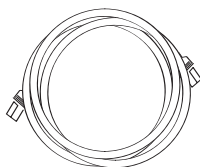

Additional câble Ethernet (catégorie 5/5e directement par le câble)







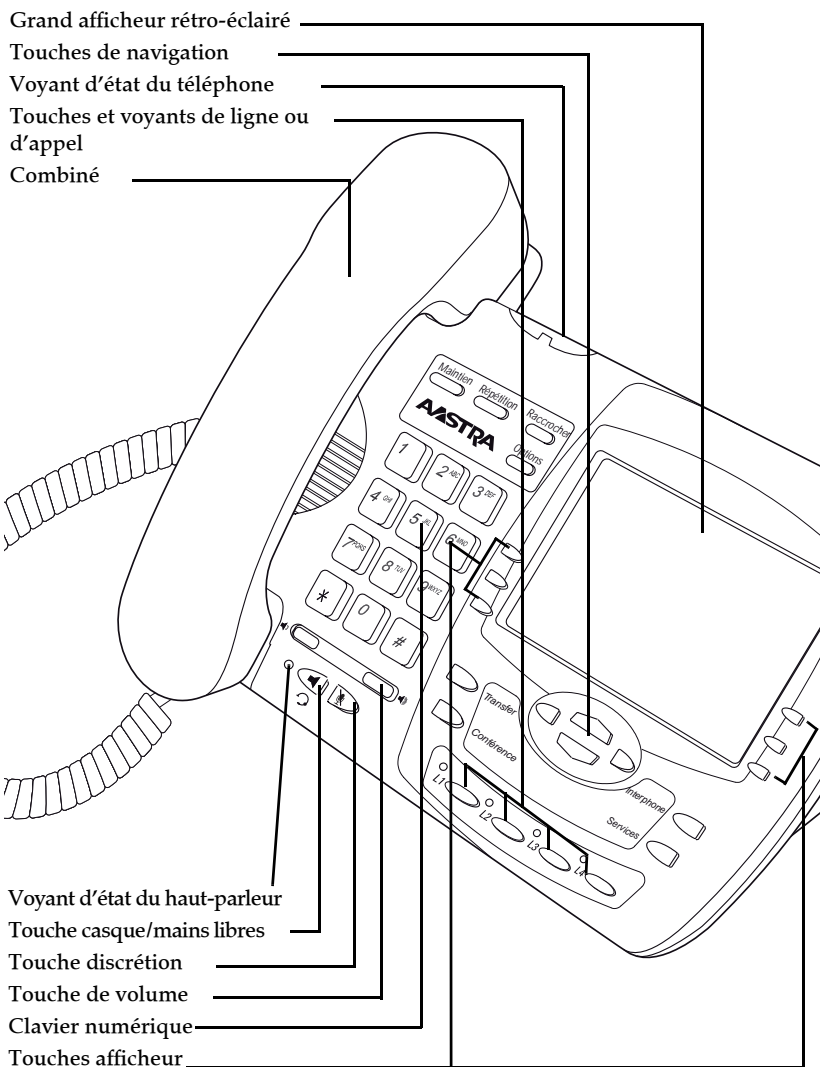



















Adaptateur d'alimentation en ligne A PoE (Power over Ethernet) fournissant 48v au 480i via le câble Ethernet sur les contacts 4 & 5 et 7 & 8. N'utilisez pas cet adaptateur pour alimenter d'autres appareils.

- **Tension:** 110/120 V c.a. d'entrée; 48 V c.c. de sortie
- **Sécurité et émissions:** Canada: Classe A ICES-003; Japon: VCCI Classe A; U.S.A: Classe A FCC, CSA, C-Tick et NOM

Panneau des touches



Description des touches

Touches	Description des touches
	Met les communications actives en maintien. Pour reprendre une communication, il suffit d'appuyer sur la touche de ligne adjacente au voyant qui clignote.
	Répète jusqu'à 100 numéros préalablement composés.
	La touche  met fin à une communication et permet de quitter une liste, par exemple  sans enregistrer les changements apportés.
	La touche  donne accès aux options qui vous permettent de personnaliser votre téléphone. Votre administrateur de réseau a peut-être déjà effectué certains réglages sur votre téléphone. Consultez-le avant d'effectuer des modifications dans les sections qui lui sont réservées.
	Permet de régler le volume d'écoute du combiné, du casque, de la sonnerie et du dispositif mains libres. Pour plus de renseignements, reportez-vous au chapitre " Réglage du volume " à la page 12 .
	La touche  active le mode mains libres pour vous permettre de passer et de recevoir des appels sans décrocher le combiné. Lorsque vous activez le mode audio, cette touche vous permet de commuter entre le casque () téléphonique et le dispositif () mains libres. Pour plus de renseignements, reportez-vous au chapitre " Personnalisation de votre téléphone " à la page 10 .
	La touche  empêche votre interlocuteur de vous entendre par le microphone du combiné, du casque ou du dispositif mains libres. Le voyant du haut-parleur clignote rapidement pour signaler que le mode discrétion est actif. Pour le désactiver, il suffit d'appuyer de nouveau sur la touche  .
	La touche  permet de transférer une communication à un autre numéro. * Reportez-vous à votre <i>Guide utilisateur 480i U</i> pour de plus amples informations.
	La touche  permet d'établir une conférence avec la communication active. * Reportez-vous à votre <i>Guide utilisateur 480i U</i> pour de plus amples informations.
	Les touches  et  vous permettent de passer 'un écran à l'autre. Ces touches vous permettent aussi de faire défiler les options des menus, comme la liste des options. Les options  et  dans cette liste annuleront ou afficheront l'option courante. Lorsque vous modifiez des entrées sur l'afficheur, la touche  déplace le curseur à gauche et la touche  le déplace à droite.

Touches	Description des touches
<p>icom</p>	<p>La touche icom déclenche un appel intercom vers un poste du système. * Reportez-vous à votre <i>Guide utilisateur 480i U</i> pour de plus amples informations.</p>
<p>Services</p>	<p>La touche Services ouvre les services qui sont disponibles sur votre téléphone, si ceux-ci ont été configurés. * Les services Aastra disponibles comprennent l'annuaire et le journal des appels.</p>
<p>L1</p> <p>L2</p> <p>L3</p> <p>L4</p>	<p>Ces touches de ligne ou d'appel vous permettent de prendre une ligne ou un appel. * Reportez-vous à votre <i>Guide utilisateur 480i U</i> pour de plus amples informations.</p>

Installation et configuration

Le 480i peut être configuré pour partager une connexion réseau avec un autre dispositif du réseau. Il peut tirer son courant d'une source d'alimentation du réseau conforme à la norme 802.3af ou d'un adaptateur d'alimentation en ligne PoE (accessoire disponible en option). Il peut aussi s'installer sur un bureau ou se monter au mur. Si votre administrateur de réseau a déjà configuré votre téléphone, référez-vous au *Guide utilisateur 480i* (s'il est fourni) pour des informations sur le traitement des appels ou consultez votre administrateur de réseau.

Connexion réseau directe ou partagée

Le téléphone peut être configuré pour se raccorder directement à la prise murale de réseau Ethernet ou pour partager une connexion réseau directe si on le raccorde à un PC ou à un autre dispositif du réseau.

Connexion réseau directe

Deux ports pour câbles Ethernet 10/100 Mbit/s entièrement commutés sont situés au dos du téléphone. Le port marqué  sert à raccorder le téléphone au réseau ainsi qu'à l'alimenter. Pour plus de renseignements, reportez-vous au chapitre "[Connexion au réseau et à l'alimentation électrique](#)" à la page 7.

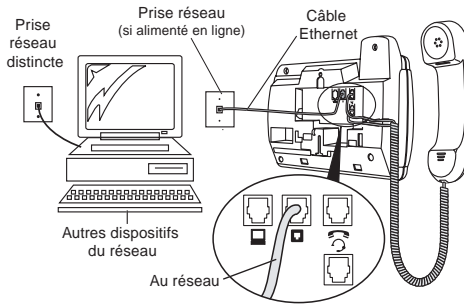

Connexion réseau partagée

Pour raccorder un dispositif du réseau au téléphone (un ordinateur par exemple), il suffit de brancher un câble Ethernet au port réseau marqué  qui est situé au dos du téléphone et de brancher l'autre extrémité du câble Ethernet dans la prise réseau du dispositif avec lequel il partage la connexion au réseau.

Note: La prise  du 480i n'offre pas d'alimentation en ligne aux autres dispositifs du réseau. Tous les câbles Ethernet utilisés doivent être des câbles droits de catégorie 5 et 5e semblables au câble fourni avec votre téléphone

Connexion au réseau et à l'alimentation électrique

Courant électrique fourni en ligne

Si votre réseau offre une alimentation en ligne conforme à la norme 802.3af, le téléphone sera alimenté par le réseau.

1. Branchez le câble Ethernet (fourni avec votre téléphone) au dos du téléphone dans le port réseau marqué .
2. Branchez l'autre extrémité du câble Ethernet directement dans la prise réseau murale.

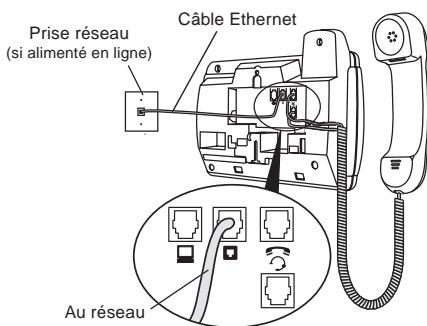

Courant électrique non fourni en ligne

Si votre réseau n'offre pas d'alimentation en ligne conforme à la norme 802.3af, vous devez installer l'adaptateur d'alimentation en ligne PoE (accessoire disponible en option).

1. Branchez le câble Ethernet (fourni avec votre téléphone) au dos du téléphone dans le port réseau marqué .
2. Branchez l'autre extrémité du câble Ethernet dans le port réseau de l'adaptateur d'alimentation PoE marqué comme cela est décrit ci-dessous.
3. Branchez un câble Ethernet supplémentaire dans la prise réseau de l'adaptateur d'alimentation PoE comme cela est décrit ci-dessous.
4. Branchez l'autre extrémité du câble Ethernet dans la prise réseau murale.
5. Branchez l'adaptateur d'alimentation PoE dans la prise secteur.

Note: Il est conseillé de brancher l'adaptateur d'alimentation à un appareil protecteur contre les surtensions ou à une barre d'alimentation. Tous les câbles Ethernet utilisés doivent être des câbles droits de catégorie 5 et 5e semblables au câble fourni avec votre téléphone.

Raccordement d'un combiné ou d'un casque

Combiné

Retournez le téléphone et repérez la prise combiné marquée . Insérez l'une des extrémités du cordon du combiné dans la prise jusqu'à ce qu'elle se verrouille avec un déclic, puis glissez le cordon dans la rainure supérieure, conformément à l'illustration suivante. Raccordez le combiné à l'autre extrémité du cordon.

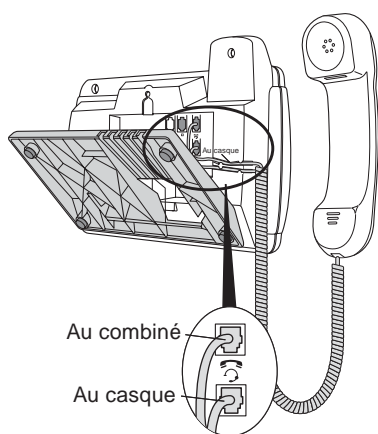



Casque (Optionnel)

Retournez le téléphone et repérez la prise du casque marquée . Insérez le connecteur du cordon du casque dans la prise jusqu'à ce qu'il se verrouille avec un déclic puis glissez le cordon dans la rainure inférieure conformément à l'illustration précédente.

Installation sur un bureau ou montage mural

Installation sur le bureau

Faites passer le câble par l'ouverture prévue dans le support. Montez le support en insérant ses tenons (marqués ) dans les fentes prévues sur le socle du téléphone. Pour obtenir une inclinaison plus prononcée, utilisez les fentes marquées .

Pour obtenir une inclinaison moins prononcée, utilisez les fentes marquées . Puis poussez le support vers le téléphone jusqu'à ce qu'il s'encastre. Poussez les cordons dans les rainures prévues sur le socle du support ce qui permettra de le placer à plat sur un bureau.

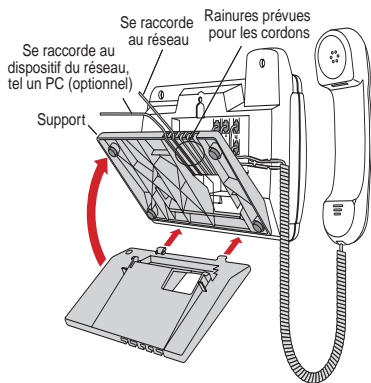

Montage mural

Branchez le câble Ethernet à la prise réseau murale (A). Enroulez le câble dans l'espace prévu au dos du téléphone (B). Placez ensuite le téléphone de telle sorte que les tenons de la plaque de montage mural (C) soient alignés avec les fentes prévues à l'arrière du téléphone conformément à l'illustration. Appuyez le téléphone sur les tenons puis faites-le coulisser jusqu'à ce qu'il se verrouille (D).

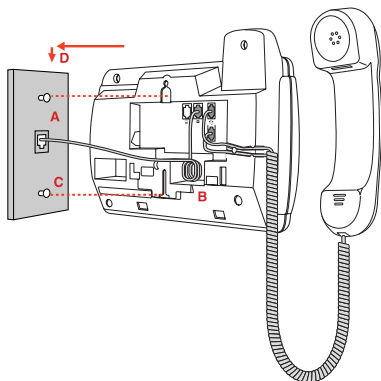

Note: Vous pouvez éventuellement acheter un câble Ethernet court chez un fournisseur local en vue d'un montage mural. En outre, si votre réseau ne fournit pas d'alimentation en ligne conforme 802.3af et si vous montez le 480i à un mur en utilisant un adaptateur d'alimentation en ligne PoE, vous pourrez aussi envisager d'utiliser un câble flat Ethernet équivalent à la place de celui qui est fourni.

Insertion de l'étiquette de numéro



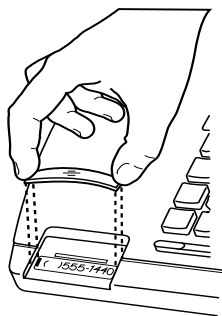



Inscrivez votre numéro de téléphone sur l'étiquette et placez-la dans le logement situé sous le microphone dans le berceau du combiné. Courbez délicatement et insérez la visière en plastique transparent dans la fente, au-dessus de l'étiquette du numéro.



Personnalisation de votre téléphone

Une liste d'options de configuration est accessible par le biais de la touche .

Configuration de vos options

1. Appuyez sur  pour obtenir la liste des options.
2. Utilisez  et  pour parcourir la liste des options.
3. Appuyez sur la touche **Afficher**, le bouton  ou sur le numéro correspondant à une option pour sélectionner celle-ci.
4. Utilisez les touches afficheur pour changer d'option sélectionnée.
5. Appuyez sur la touche afficheur **Terminer** à tout moment pour quitter une option et enregistrer la modification.
6. Appuyez sur la touche afficheur **Annuler**, sur la touche  ou sur le bouton  à tout moment pour quitter une option sans enregistrer la modification.

Les options suivantes peuvent être changées sur le 480i:

1. Langue

Permet de choisir la langue d'affichage des messages et des directives qui apparaissent sur l'afficheur.

Note: Les langues d'affichage prises en charge peuvent varier.

2. Heure et date

Utilisez ces options pour régler l'heure locale sur le téléphone. Selon la configuration disponible, l'heure fixée peut être remplacée par l'heure de votre système téléphonique. Adressez-vous à votre administrateur de réseau en cas de problèmes.

A) Serveur horaire

Consultez votre administrateur de réseau avant de modifier cette option.

Si l'option serveur horaire est activée, l'affichage montre l'adresse IP pour laquelle le téléphone obtient l'heure et la date du réseau. Le téléphone recherche le serveur horaire automatiquement chaque fois qu'il est initialisé.

Si le serveur horaire est introuvable et inconnu du téléphone, l'adresse IP 0.0.0.0 sera affichée tandis que l'heure et la date de l'écran principal indiqueront l'équivalent de "12:00 am, 1er jan. 2000". Si l'option Serveur d'horaire est désactivée, l'écran indique « Heure réseau désactivée ». Vous pouvez désormais régler l'heure et la date manuellement sur votre téléphone.

B) Réglage de l'heure

Cette option indique l'heure du réseau si l'option Serveur horaire est activée. Si l'option Serveur horaire n'est pas activée, vous pouvez régler l'heure manuellement.

C) Format de l'heure

Choisissez le format horaire qui sera affiché sur votre téléphone (format 12h ou 24h).

D) Réglage de la date

Cette option indique la date du réseau si l'option Serveur horaire est activée. Si l'option Serveur horaire n'est pas activée, elle vous permet de régler la date manuellement.

E) Format de date

Choisissez dans la liste proposée le format qui sera utilisé pour représenter la date sur votre téléphone.

F) Fuseau horaire

Choisissez votre fuseau horaire, dans la liste proposée.

G) Heure d'été

Cette option vous permet de spécifier l'heure d'été.

3. Régler la sonnerie

Utilisez la touche afficheur **Modifier** pour choisir l'un des 4 types de sonnerie et la touche de volume pour augmenter ou réduire le niveau du volume de la sonnerie.

4. Effacer message

Utilisez la touche afficheur **Effacer** pour arrêter le voyant de message en attente. Le voyant clignotera de nouveau dès que de nouveaux messages seront en attente.

5. Régler contraste

Utilisez la touche afficheur « **Modifier** » pour visualiser 8 réglages de contraste permettant d'éclairer ou d'assombrir l'affichage.

6. Clavier interactif*



Cette option vous permet d'activer ou de désactiver le mode d'utilisation du clavier. Lorsque l'option **Clavier interactif** est activée, le téléphone compose les numéros automatiquement et active le mode mains libres dès qu'une touche du clavier ou qu'une touche afficheur est actionnée. Lorsqu'elle est désactivée, vous devez composer le numéro avant de décrocher le combiné ou appuyer sur la touche **Mains libres** avant de composer le numéro.

Actionnez la touche afficheur **Modifier** pour activer ou désactiver le mode d'utilisation du clavier.

7. Réglage audio

Le 480i vous permet d'utiliser un combiné, un casque ou le dispositif mains libres pour passer ou recevoir des appels. Cette option offre différentes combinaisons de ces trois modes d'utilisation pour un maximum de souplesse dans le traitement des appels. Quatre choix sont disponibles:

- **Mains libres** — le réglage par défaut. Les appels peuvent être passés ou reçus en utilisant le combiné ou le dispositif mains libres et vous pouvez commuter entre les deux modes en appuyant sur la touche ◀ / ↻ du téléphone. Quand vous êtes: en mains libres, vous pouvez revenir au combiné en raccrochant celui-ci et en le décrochant de nouveau.
- **Casque** — Choisissez ce mode d'utilisation si vous désirez passer ou recevoir tous vos appels à l'aide d'un casque téléphonique. Vous pouvez alors passer du mode avec casque au mode avec combiné en cours d'appel en appuyant sur la touche ◀ / ↻ du téléphone.
- **HP/casque** — les appels entrants seront dirigés sur le dispositif mains libres. En appuyant sur la touche ◀ / ↻ du téléphone, vous pouvez commuter entre le dispositif mains libres, le casque et le combiné.

- **Casque/HP** — les appels seront dirigés vers le casque. En appuyant sur la touche  /  du téléphone, vous pouvez commuter entre le casque, le dispositif mains libres et le combiné.

Les autres paramètres du menu Options sont spécifiques à la version de logiciel dont dispose votre téléphone. Pour plus de renseignements, consultez le *Guide d'utilisation 480i* et le *Guide de l'administrateur 480i*.

Consultez votre administrateur de réseau avant de modifier ces paramètres.



*La disponibilité de cette fonctionnalité dépend de votre système téléphonique ou fournisseur de services.

Autres fonctionnalités du téléphone

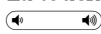
Réglage du volume

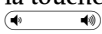
La touche de réglage du volume  ajuste le volume d'écoute du combiné, du casque, du haut-parleur et de la sonnerie.

- Pour régler le volume de la sonnerie, laissez le combiné dans son berceau et appuyez sur la touche de réglage du volume  lorsque le téléphone n'a pas d'appel en cours. Il existe 8 possibilités de réglage pour la sonnerie — l'écran affiche temporairement le réglage du volume actif.
- Pour régler le volume du combiné, il suffit de décrocher le combiné et d'appuyer sur la touche de réglage du volume en cours d'appel. Le combiné conservera ce volume jusqu'à son prochain réglage.

- Pour régler le volume du casque, appuyez sur la touche de réglage du volume en cours d'appel. Le combiné conservera ce volume jusqu'à son prochain réglage.
- Pour régler le volume du haut-parleur, appuyez sur la touche de réglage du volume pendant que le haut-parleur est activé (pour activer le haut-parleur appuyez sur  / ). Le haut-parleur conservera ce volume jusqu'à son prochain réglage.

Voyants d'état

Voyant du haut-parleur

- Le voyant du haut-parleur est allumé en permanence: un appel est en cours sur le dispositif mains libres.
- Le voyant du haut-parleur clignote lentement: le casque est en cours d'utilisation.
- Le voyant du haut-parleur clignote rapidement: le mode discrétion est actif (silence micro). Appuyez sur  pour désactiver le mode discrétion.

Voyant du téléphone

- Le voyant clignote lentement : vous avez des messages.
- le voyant clignote rapidement et la sonnerie retentit: vous recevez un appel.

Chronomètre

- Lorsque vous téléphonez ou répondez à un appel, le chronomètre indique la durée de la communication.



Touches afficheur

Le 480i dispose de 6 touches afficheur programmables pour simplifier le traitement et la gestion des appels. Ce téléphone recourt aux touches afficheur pour donner un choix de commandes. Chaque commande correspond à la touche adjacente.

Utiliser un casque avec votre téléphone

Le 480i permet le branchement de casques à l'aide de la prise RJ22 modulaire au dos du téléphone. Contactez votre fournisseur ou distributeur de téléphones pour un casque compatible. Un casque amplifié est requis. Les clients sont invités à lire et à appliquer toutes les recommandations de sécurité figurant dans la notice d'utilisation du casque quand ils utilisent un tel accessoire.

Passer et recevoir des appels avec un casque

1. Assurez-vous d'avoir sélectionné un mode audio casque dans le menu Options. Reportez-vous à la partie "[Personnalisation de votre téléphone](#)" à la [page 10](#) pour plus de détails.
2. Branchez le casque sur la prise.
3. Appuyez sur la touche  /  pour obtenir la tonalité ou répondre à un appel entrant. En fonction du mode audio sélectionné dans le menu Options, la tonalité ou un appel entrant seront reçus soit sur le casque, soit sur le dispositif mains libres.
4. Appuyez sur la touche  pour terminer la communication.

Utilisation de services

La touche Services sur le 480i permet d'accéder à des fonctionnalités et services avancés fournis par des tiers. Parmi les fonctionnalités avancées courantes du 480i il y a le répertoire et la liste d'appels. Consultez votre administrateur système pour la configuration de cette touche. La disponibilité de cette fonctionnalité dépend de votre système téléphonique ou de votre fournisseur de services.

Dépannage







Pourquoi le voyant ne s'allume-t-il pas avec un nouveau message vocal?

Votre système téléphonique ou fournisseur de services doit offrir le service "visuel" de message en attente pour que cette fonction soit opérationnelle. Consultez votre administrateur système pour plus d'informations.

Pourquoi mon combiné ne fonctionne-t-il pas?

Assurez-vous que le cordon du combiné est bien connecté au téléphone et au combiné. Pour plus de renseignements, voir le chapitre "[Raccordement d'un combiné ou d'un casque](#)" à la page 8.

Pourquoi mon dispositif mains libres ne fonctionne-t-il pas?

Lorsque vous appuyez sur  /  et que le voyant du haut-parleur clignote sans que vous n'entendiez la tonalité, définissez l'option audio qui avait été spécifiée pour configurer le téléphone en vue de l'usage du casque; appuyez une seconde fois sur  / . Si le voyant s'éteint, cela signifie que le téléphone n'a été configuré que pour l'utilisation d'un casque ou d'un combiné. Si le voyant reste allumé en permanence et si vous entendez la tonalité, vous pouvez commuter entre le dispositif mains libres et le casque en appuyant sur  / . Voir le chapitre "[Personnalisation de votre téléphone](#)" pour les instructions permettant de modifier la fonctionnalité Définir audio.

Pourquoi mon afficheur n'indique-t-il rien?

Assurez-vous que votre téléphone est alimenté en courant. Si votre réseau ne fournit pas de courant en ligne par Ethernet, vous pouvez obtenir en option l'adaptateur d'alimentation en ligne PoE, pour fournir localement le courant par Ethernet à votre téléphone. Voir le chapitre "[Connexion au réseau et à l'alimentation électrique](#)" à la page 7 pour plus de détails.

Pourquoi ne vois-je que 4 options alors que les guides d'installation et d'utilisation en mentionnent davantage?

L'écran du téléphone n'affiche que 4 options à la fois. Pour en voir davantage, appuyez sur le bouton flèche vers le bas .

Comment retirer le support du téléphone?

Placez une main au sommet du téléphone et l'autre au sommet du support. Ecartez le support du téléphone. Vous devrez tirer assez énergiquement mais cela ne cassera pas le téléphone.

Puis-je éteindre l'éclairage de l'afficheur?

Non. Vous pouvez uniquement régler le contraste.

Pourquoi le téléphone bouge-t-il?

Assurez-vous que les câbles sont correctement insérés à travers le support comme cela est indiqué au chapitre Installation. Vérifiez que le support s'est correctement mis en place.

Qu'est-ce qu'une touche afficheur?

Il y a trois touches à droite et à gauche de l'écran respectivement. Elles ont des fonctions différentes selon la commande affichée en face d'elles. Consultez le chapitre "**Touches afficheur**" à la [page 13](#) ou référez vous à votre *Guide utilisateur 480i* pour plus d'informations.

Garantie limitée

Aastra Telecom garantit ce produit contre les défauts et dysfonctionnements durant une période d'un (1) an à partir de la date d'achat initiale. En cas de défaut ou de dysfonctionnement, Aastra procèdera gratuitement, selon son choix et à titre exclusif, soit à la réparation, soit au remplacement du téléphone s'il est renvoyé durant la période de garantie.

Les éventuelles pièces de rechange utilisées pour les réparations peuvent être des pièces révisées ou contenir des éléments révisés.

Si le remplacement du téléphone est nécessaire, celui-ci peut être remplacé par un appareil révisé du même aspect et de la même couleur. Si la réparation ou le remplacement d'un appareil défectueux ou dérangé est nécessaire au titre de cette garantie, celle-ci s'applique au téléphone réparé ou remplacé jusqu'à l'expiration d'un délai de 90 jours après la date de reprise ou d'envoi chez vous du matériel, ou jusqu'à la fin de la période de garantie initiale si celle-ci est ultérieure. Une preuve de la date d'achat initiale doit être fournie pour tous les téléphones retournés en vue d'une réparation sous garantie.

Exclusions

Aastra Telecom ne garantit pas la compatibilité de ses téléphones avec l'équipement d'un opérateur téléphonique particulier. Cette garantie ne couvre pas les dommages aux produits résultant d'une installation ou d'une utilisation inappropriée, du vieillissement, d'un accident, d'une négligence, d'un abus, d'une mauvaise utilisation, d'un incendie ou imputables aux éléments naturels tels que des tempêtes ou des inondations dès lors que le téléphone est en votre possession.

La responsabilité d'Aastra Telecom ne saurait être engagée pour un quelconque dommage résiduel ou indirect, incluant sans s'y limiter les préjudices ou dépenses découlant directement ou indirectement de l'utilisation faite par le client ou de

l'incapacité d'utiliser ce téléphone à la fois séparément et en association avec d'autres équipements. Ce paragraphe ne s'applique toutefois pas aux préjudices indirects sous forme de dommage corporel subi par la personne dans le cas d'un téléphone utilisé ou acquis en priorité pour un usage personnel, familial ou domestique.

Cette garantie définit la totalité des responsabilités et obligations d'Aastra Telecom par rapport à la rupture de garantie ; les garanties présentement réservées ou limitées sont les seules garanties. Elles se substituent à toute autre garantie explicite et implicite à l'inclusion des garanties ou aptitudes pour des fonctions et qualités marchandes particulières.

Services de réparation sous garantie

Si le défaut intervient durant la période sous garantie;

En Amérique du Nord, appelez le 1-800-574-1611 pour tout renseignement complémentaire.

Dans les autres pays, contactez le représentant de la marque pour des instructions en vue du retour.

Les éventuels frais de port seront à votre charge. Vous devez produire un justificatif d'achat si vous retournez ce téléphone pour un service sous garantie.

Service après la garantie

Aastra Telecom offre la poursuite de l'assistance et des réparations pour ce produit. Ce service assure la réparation ou le remplacement de votre produit Aastra Telecom selon la décision d'Aastra Telecom pour un montant défini. Les frais de port sont à votre charge. Pour toute information complémentaire et des instructions pour l'envoi;

En Amérique du Nord, appelez notre numéro d'information pour le service: 1-800-574-1611.

Pour les autres pays, contactez le représentant de la marque.

Note: Les réparations de ce produit ne doivent être effectuées que par le fabricant et ses agents agréés ainsi que par d'autres prestataires légalement habilités. Cette restriction s'applique pendant et après la période de garantie. Une réparation par une personne non autorisée annulera la garantie.

A

- Accessoires optionnels 3
- Afficheur rétro-éclairé 3
- Autres fonctionnalités du téléphone 12

C

- Casque (Optionnel) 8
- Chronomètre 12
- Clavier interactif* 11
- Combiné 8
- Connexion au réseau et à l'alimentation électrique 7
- Connexion réseau directe 6
- Connexion réseau directe ou partagée 6
- Connexion réseau partagée 6
- Courant électrique fourni en ligne 7
- Courant électrique non fourni en ligne 7

D

- Dépannage 14
- Description des touches 3

E

- Eff. Mess. . 11
- Éléments du téléphone 2

F

- Fonctionnalités du téléphone 1
- Format de l'heure 10
- Format de la date 11
- Fuseau horaire 11

G

- Garantie 17

H

- Heure 10
- Heure d'été 11
- Heure et date 10

I

- Insertion de l'étiquette de numéro 9
- Installation 4
- Installation et configuration 6
- Installation sur le bureau 8
- Installation sur un bureau ou montage mural 8
- Introduction 1, 17

L

- Langue 10

M

- Montage mural 9

P

- Passer et recevoir des appels avec un casque 13
- Personnalisation de votre téléphone 10

R

- Raccordement d'un combiné ou d'un casque 8
- Réglage audio 11
- Réglage de l'heure 10
- Réglage de la date 10
- Réglage du contraste 11
- Réglage du volume 12
- Régler la sonnerie 11

S

- Spécifications 1

T

- Touche casque 4
- Touche Conférence 4
- Touche de ligne 1 5
- Touche de ligne 2 5
- Touche de ligne 3 5
- Touche de ligne 4 5
- Touche de répétition d'un numéro 4
- Touche discrétion 4
- Touche Intercom 5
- Touche Mains libres 4
- Touche Maintien 4
- Touche Options 4
- Touche raccrocher 4
- Touche Services 5
- Touche transfert 4
- Touche volume 4
- Touches afficheur 13
- Touches de défilement 4

U

- Utilisation de services 13
- Utiliser un casque avec votre téléphone 13

V

Voyant du haut-parleur 12

Voyants d'état 12

Si vous avez lu ce propriétaire manuel et avez consulté la section de dépannage et avez toujours des problèmes, visiter svp notre site Web chez www.aastra.com, ou appeler 1-800-574-1611 pour l'assistance technique.

© Aastra Telecom Inc. 2005 41-000062-01 Rev 01

eud-0891_fr/1.0