

French



ip880dect

Index

Contenu de l'emballage	3
Combiné	1
Affichage	1
Passerelle/Base	2
Passerelle – Vue arrière	2
Passerelle – Vue avant	2
Installation	3
Configuration préalable	3
Alimentation	3
Installation de la passerelle	4
Installation et déclaration du combiné.....	4
Clip ceinture	4
Réglage initial par le combiné	5
Réglage de la langue du combiné.....	5
Utilisation des menus et saisie de lettres et chiffres	5
Choix du pays.....	6
Choix du fuseau horaire	6
Choix de la ligne d'urgence	6
Configuration des serveurs et comptes VoIP.	7
Serveur VoIP	7
Compte(s) SIP.	7
Choix du Code PIN	7
Réglage initial par l'interface Web	8
Configuration avec un navigateur Web	8
Effectuer et recevoir les appels	9
Appels Internet	9
Appels sur la ligne fixe	9
Présentation du numéro	11
En cours d'appel.....	12
Intercom	13
Enregistrer un nouveau combiné sur la passerelle	13
Conférences à 3.....	15
Contacts	16
Groupes	17

Messagerie vocale	18
<hr/>	
Réglages	19
<hr/>	
Paramètres audio	19
<hr/>	
Paramètres de téléphonie	19
<hr/>	
Paramètres VoIP	20
<hr/>	
Paramètres Internet	21
<hr/>	
Configuration du système	21
Mise à jour du microprogramme	23
Rétablir les paramètres de configuration	23
<hr/>	
En cas de problèmes	24
<hr/>	
Autres	27
<hr/>	
DAS (Débit d'Absorption Spécifique).....	27
Déclaration de conformité	27
Garantie et S.A.V.....	27

Contenu de l'emballage

- Combiné
- Passerelle/Base
- Chargeur
- Câble du réseau local
- Câble téléphonique RJ11-RJ11
- Câble téléphonique RJ11-RJ45
- Batterie (Lithium ion 3,7V, 650mAh)
- Bloc d'alimentation du chargeur (5VCC, 350mA)
- Bloc d'alimentation (12VCC, 300mA)
- Clip ceinture
- Outil du clip ceinture

Combiné

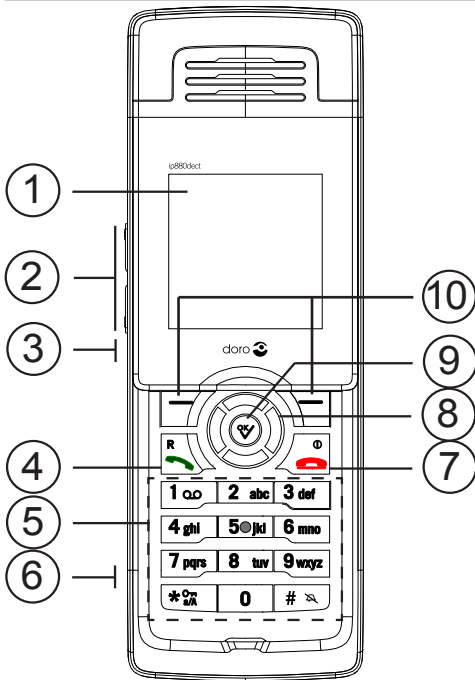

1. Affichage
2. Volume +/-
3. Haut-parleur
4. Touche de communication/
Touche R
5. Clavier
6. Prise casque
7. Touche de raccroché ON/OFF
8. Touches de navigation
9. Touches OK
10. Touches programmables
GAUCHE/DROITE

Affichage

INDICATEURS D'ÉTAT
CONNEXION ¹⁾

PARAMÈTRES

INTERCOM
Pour communication
entre combinés

ÉTAT DE LA BATTERIE
et témoin de charge

CONTACTS

MESSAGES

RELEVÉ DES APPELS
pour les appels entrants,
sortants et manqués

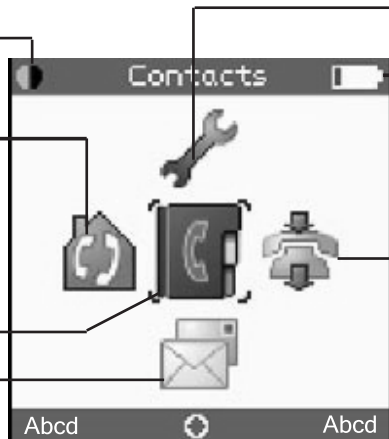

¹⁾

- Noir/noir - hors de portée de la base
- Jaune/noir – à portée de la base, mais pas prêt pour des appels Internet
- Jaune/jaune – à portée de la base et prêt pour des appels Internet sur la ligne principale.

Passerelle/Base

Passerelle – Vue arrière

CONNEXION
ALIMENTATION

Port de connexion
de la ligne fixe
(POTS/PSTN)

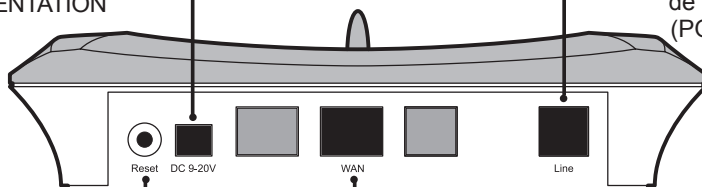

TOUCHE DE RAZ

pour activer les
changements de
configuration et permettre
l'enregistrement du
combiné

Port de connexion WAN
pour le câble Ethernet

Passerelle – Vue avant

Témoin POWER
indique l'état de
l'alimentation

Témoin I-NET
Le témoin I-net clignote au moment de l'exécution.
Il indique que la passerelle a reçu une adresse IP

Témoin d'APPEL
Le témoin d'appel clignote lors des mises à jour du
microprogramme. L'allumage continu indique un
appel sur ligne fixe ou Internet en cours

Témoin VoIP
indique que la passerelle est
connectée au fournisseur de
service de téléphonie sur Internet

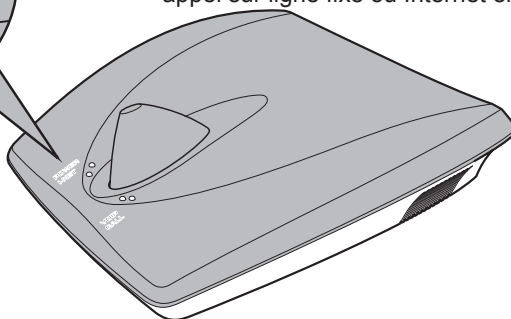
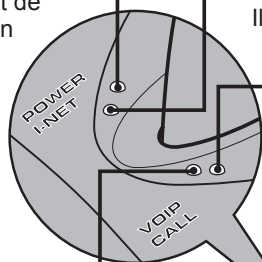

Installation

Cette section vous guide dans l'installation de votre téléphone.

Pour de plus amples informations, consultez les manuels du propriétaire sur www.doro.com

Configuration préalable

Pour tirer le meilleur parti de votre téléphone, il vous faut :

- Une connexion Internet haut-débit – câble, DSL ou équivalent
- Un abonnement auprès d'un fournisseur de service de téléphonie sur Internet – pour les appels Internet
- Une ligne téléphonique fixe – pour les appels téléphoniques normaux (en option)

Avant de commencer l'installation, ayez à portée de la passerelle :

- Un routeur Ethernet câblé ou un modem haut-débit
- Une prise de courant pour la passerelle
- Une prise téléphonique murale pour la ligne téléphonique fixe (en option)

Remarque :

Vous pouvez poser la passerelle sur un meuble ou la fixer au mur. Utilisez au besoin des rallonges ordinaires. Le combiné et son chargeur doivent être placés à portée de la passerelle; cette portée est de 50 mètres maximum à l'intérieur. Béton et objets métalliques peuvent diminuer cette portée.

Alimentation

Utilisez uniquement les blocs d'alimentation mentionnés ci-dessous.

Produit	Marque	Numéro de modèle	Source d'alimentation (VCA)	Puissance de sortie (VCC)
Base	KTEC	KSLFB1200030W1UV-1	100~240V 50/60Hz 0,15A	12V, 300mA
Chargeur du combiné	KTEC	KSLFB0500035W1UV-1	100~240V 50/60Hz 0,15A	5V, 350mA
Batterie du combiné	DORO	ip880dect, batterie Lithium ion 3,7V 650MAH	--	3,9V nominal

ATTENTION: Danger d'explosion en cas d'utilisation de batteries d'un type incorrect.

Mettez les batteries usagées au rebut conformément aux instructions.

Adaptateurs de prises

Les deux prises de courant ont des adaptateurs.

1. Choisissez la prise UK ou EU et placez-la dans l'adaptateur.
2. Appuyez sans trop forcer jusqu'au dé clic pour le fermer. L'adaptateur est prêt à fonctionner.
3. Pour changer de prise, poussez le bouton vers le bas.

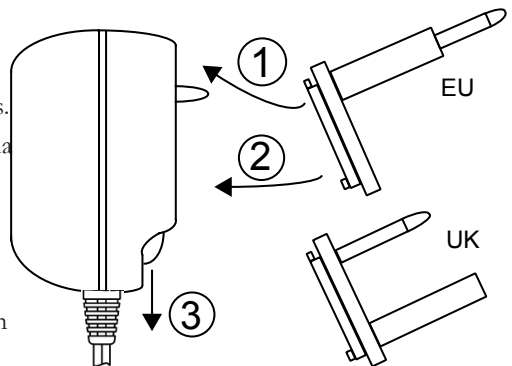

Installation de la passerelle

1. Connectez le câble Ethernet au port **WAN** puis au port **LAN** de votre modem haut-débit ou routeur.
2. Connectez le câble téléphonique au port **LINE** puis à la prise téléphonique.
3. Connectez le bloc d'alimentation à la passerelle et à la prise de courant murale.

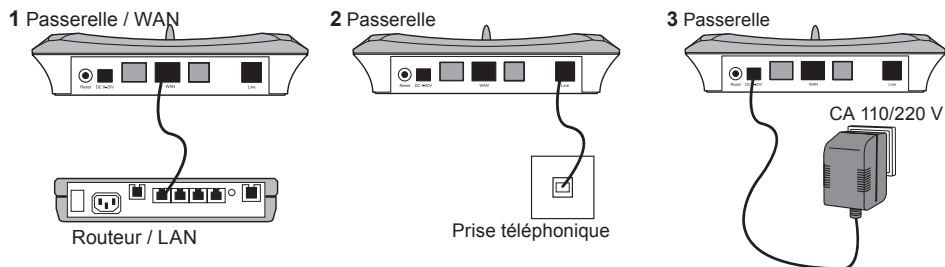

Conformité à la norme SELV (Safety Extra Low Voltage)

Attention : Pour éviter tout risque de choc électrique, ne connectez pas de circuits SELV aux circuits TNV (telephone network voltage). Les ports LAN ont des circuits SELV et les ports PSTN des circuits TNV. Certains ports LAN et PSTN utilisent des connecteurs RJ-45 (8P8C). Connectez les câbles avec prudence.



Installation et déclaration du combiné

1. Ouvrez la trappe de la batterie.
2. Insérez la batterie dans le combiné en respectant la polarité.
3. Reliez le bloc d'alimentation au chargeur et à la prise de courant.
4. Placez le combiné sur le chargeur et chargez-le. Il est recommandé de charger complètement la batterie avant toute utilisation (pendant environ 4 heures). Lorsque vous posez le combiné sur le chargeur, le combiné s'enregistre automatiquement sur la passerelle.

Remarque : Une fois la déclaration/enregistrement du premier combiné terminé, vous disposez de 5 minutes pour déclarer les combinés supplémentaires. Pour les déclarer après cette période, appuyez sur la touche de RAZ (**Reset**) située au dos de la passerelle pour lancer une nouvelle période de déclaration de 5 minutes.

Clip ceinture

1. Pour monter le clip ceinture, insérez l'outil du clip dans la fente située au haut du téléphone.
2. Poussez le couvercle vers le haut.
3. Retirez-le, montez le clip ceinture et faites-le glisser vers le bas.

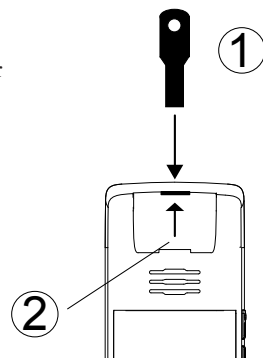

Réglage initial par le combiné

Avant d'utiliser le téléphone, nous vous recommandons, pour son bon fonctionnement, de régler la langue, le pays, le fuseau horaire et le routage des numéros d'urgence.

Réglage de la langue du combiné

1. Appuyez sur **OK**, choisissez **Paramètres** et appuyez sur **OK**.
2. Choisissez **Paramètres système** **OK**, puis **Langue**. Appuyez sur **OK**.
3. Choisissez la langue et appuyez sur **OK**. Vous devez avoir accès à Internet pour télécharger les langues autres que l'anglais.
4. En fonction de la langue, le téléchargement et l'installation peuvent prendre jusqu'à 20 minutes. Suivez les instructions affichées.

Si la langue sélectionnée n'est pas la bonne, accédez au menu des langues comme suit: En veille, appuyez sur **OK** pour accéder au menu principal et saisissez **888**. La liste des langues s'affiche.

Utilisation des menus et saisie de lettres et chiffres

Accès au menu principal

En veille, appuyez sur **OK**. Le menu principal s'affiche.

Saisie de lettres et chiffres

L'éditeur de texte et de numéros offre plusieurs façons de traiter les informations. La touche **Effacer** permet de supprimer le texte. La touche **Options** a deux options: **Insérer symbole** et **Mode saisie**.

Pour insérer un symbole

1. Dans l'éditeur de texte, appuyez sur **Options**, choisissez **Insérer symbole** et appuyez sur **OK**.
2. Utilisez les touches de navigation pour choisir un symbole et appuyez sur **OK**.

Changement du mode de saisie du texte

Dans le coin supérieur droit de l'affichage, l'éditeur de texte indique le mode de saisie du texte sélectionné. Vous pouvez changer ce mode.

1. Dans l'éditeur de texte, appuyez sur **Options**, choisissez **Mode saisie** et appuyez sur **OK**.
2. Choisissez votre mode de saisie et appuyez sur **OK**. Les options sont les suivantes : **ABC** (tout en majuscules), **Abc** (première lettre majuscule, les autres minuscules), **abc** (tout en minuscules) et **123** (chiffres uniquement).

Vous pouvez changer la casse des lettres à tout moment, ou saisir un chiffre dans un texte.

- Appuyez une fois sur la touche **✕** pour changer la casse, ou appuyez deux fois sur la touche **✕** pour saisir un chiffre.

Choix du pays

Il faut régler le choix du pays pour que les appels sur la ligne fixe et la présentation de numéros fonctionnent correctement.

1. Dans le menu principal, choisissez **Paramètres** et appuyez sur \checkmark .
2. Choisissez **Paramètres système**, appuyez sur \checkmark puis choisissez **Pays** et appuyez sur \checkmark .
3. Choisissez le pays où vous vous trouvez puis appuyez sur \checkmark .

Remarque :

Les paramètres de la langue du combiné et du pays ne dépendent pas l'un de l'autre. Vous pouvez à tout moment changer la langue du combiné, mais ne changez le paramètre du pays que si vous êtes à l'étranger et que vous voulez appeler sur une ligne fixe.

Choix du fuseau horaire

Le réglage du fuseau horaire permet d'afficher l'heure exacte.

1. Dans le menu principal, choisissez **Paramètres** et appuyez sur \checkmark .
2. Choisissez **Paramètres système**, appuyez sur \checkmark puis choisissez **Heure et date**. Appuyez sur \checkmark .
3. Choisissez **Fuseau horaire**, appuyez sur \checkmark puis choisissez votre fuseau horaire. Appuyez sur \checkmark .

Vérifiez aussi que les formats d'heure et d'heure d'été sont les bons. La date et l'heure sont automatiquement synchronisées avec un serveur de temps sur Internet.

Choix de la ligne d'urgence

Par défaut, les appels d'urgence sont des appels VoIP (appels Internet). Nous vous recommandons de vérifier la méthode de routage des appels d'urgence de votre fournisseur.

1. Appuyez sur \checkmark , choisissez **Paramètres** et appuyez sur \checkmark .
2. Choisissez **Paramètr. téléphonie** et appuyez sur \checkmark .
3. Choisissez **Ligne d'urgence** puis choisissez **VoIP** ou **Ligne fixe** et appuyez sur \checkmark .
On vous demande alors de redémarrer la passerelle, appuyez sur **Oui** ou appuyez sur la touche de RAZ de la passerelle.

Important !

Vérifiez auprès de votre fournisseur de service de téléphonie sur Internet si leur service permet de contacter les services d'urgence et si ces services d'urgence peuvent vous localiser lorsque vous les appelez. Sinon, utilisez le paramètre Ligne fixe pour les appels d'urgence. Vérifiez alors que votre ligne fixe fonctionne.

Configuration des serveurs et comptes VoIP.

Serveur VoIP

1. En veille, appuyez sur **OK**, choisissez **Paramètres** et appuyez sur **OK**.
2. Choisissez **Paramètres VoIP** et appuyez sur **OK**.
3. Choisissez **Serveur 1** (et **Serveur 2** au besoin) puis appuyez sur **OK**. Choisissez alors le domaine et le service mandataire SIP.
 - Choisissez **Domaine** et appuyez sur **OK**.
 - Entrez le nom du domaine. Appuyez sur **OK**.
 - Choisissez **Serv. mandataire SIP**, appuyez sur **OK** puis saisissez le nom du domaine ou l'adresse IP du service mandataire SIP si celui-ci est différent du domaine.

Compte(s) SIP.

1. Choisissez votre **Compte SIP** et remplissez les informations utilisateur. Si vous avez plusieurs comptes SIP vous devez régler les paramètres pour chaque compte.
2. Sélectionnez les paramètres affichés un par un, appuyez sur **OK**.
 - **Nom d'écran** (en option) – identification que votre correspondant visualise
 - **Pseudo** – nom du compte utilisé pour les paramètres Groupes et Ligne VoIP
 - **Nom utilisateur SIP** – normalement le numéro de téléphone que votre fournisseur vous a donné
 - **Nom d'authentificat.** – normalement identique au nom d'utilisateur
 - **Mot de passe SIP** – le mot de passe que votre fournisseur vous a donné
 - **ID Serveur** – choisissez Serveur VoIP 1 ou 2 comme spécifié dans la section précédente (défaut=1).

Après chaque changement, appuyez sur **OK** puis sur la touche **Oui** quand vous y êtes invité. Lorsque vous êtes invité à redémarrer la passerelle, appuyez sur **Oui** ou appuyez sur la touche de RAZ de la passerelle.

Choix du Code PIN

A la première connexion, vous devez modifier le code PIN pour empêcher toute utilisation non autorisée de vos paramètres VoIP.

1. En veille, appuyez sur **OK**, choisissez **Paramètres** puis appuyez sur **OK**.
2. Choisissez **Paramètres VoIP** puis appuyez sur **OK**.
3. Choisissez **Changer code PIN** puis appuyez sur **OK**.
4. Saisissez votre nouveau code PIN puis appuyez sur **OK**.
5. Appuyez sur la touche **Oui** quand vous y êtes invité.
6. Inscrivez ici votre code PIN :

--	--	--	--

Remarque !

Le code PIN du combiné et le mot de passe de configuration en ligne sont indépendants. Changer le code PIN du combiné n'affecte pas le mot de passe de configuration en ligne.

Réglage initial par l'interface Web

Les sections suivantes indiquent comment configurer et régler votre téléphone avant son utilisation.

Configuration avec un navigateur Web

1. Ouvrez le navigateur de votre ordinateur ; atteignez l'adresse IP de la passerelle (appuyez sur la touche d'augmentation du volume **(+)** pour obtenir l'adresse IP).
2. Connectez-vous au menu. Les paramètres par défaut sont:
nom d'utilisateur: **admin**
mot de passe: **admin**
3. Dans le menu, choisissez et configurez **Serveur VoIP 1** (et **Serveur VoIP 2** au besoin) en indiquant:
 - Si le serveur est local: **Oui** ou **Non**
 - L'adresse du service mandataire: adresse IP ou DNS du Serveur SIP
 - Domaine: normalement identique à l'adresse du service mandataire
 - Port du serveur: le défaut est **5060**
 - Temps de ré-enregistrement: le défaut est **3600**
 - Config domaine : **Ajouter domaine** ou **Forcer domaine**
 - DTMF: **Inband, Info SIP** ou **RFC2833**
 - Priorité codec : définissez l'ordre d'utilisation du codec
 - Activer la suppression du silence: **Oui** ou **Non**
4. Cliquez sur **ENREGISTRER LES MODIFICATIONS.**
5. Dans le menu, choisissez **Comptes VoIP** et configurez **Compte 1** (et 2 à 8 au besoin):
 - Pseudo du compte: Le nom du compte utilisé dans les groupes (Pseudo)
 - Serveur VoIP utilisé: Serveur VoIP 1 (ou 2, si le second Serveur VoIP a été configuré)
 - Nom d'utilisateur SIP: Normalement le numéro de téléphone que votre fournisseur de service vous a donné
 - Nom d'aut. SIP: Normalement identique au Nom d'utilisateur SIP
 - Mot de passe d'aut. SIP: Le mot de passe que votre fournisseur SIP vous a donné
 - Nom de présentation (en option): L'identification que votre correspondant visualise
 - Nom de messagerie vocale:
 - Numéro de messagerie vocale:
6. Cliquez sur **ENREGISTRER LES MODIFICATIONS.**
7. Si vous avez configuré plusieurs Serveurs VoIP ou Comptes VoIP, choisissez le compte dont les appels sonnent sur votre combiné ainsi que le compte (ou ligne) à utiliser pour les appels sortants dans le menu **Paramètr. téléphonie.**
8. Cliquez sur **ENREGISTRER LES MODIFICATIONS.**
9. Cliquez sur **Redémarrer** pour activer vos paramètres.

Effectuer et recevoir les appels

Ce téléphone vous permet d'effectuer des appels sur Internet et sur une ligne fixe. Tous les appels sortants sont par défaut des appels Internet à moins de choix contraire.

Appels Internet

Si votre ligne principale est Internet, effectuez un appel Internet comme suit.

- Composez le numéro. Appuyez sur  pour appeler. Appuyez sur  pour mettre fin à l'appel.

Si votre ligne principale est Ligne fixe, effectuez un appel Internet comme suit.

- En veille, composez le numéro à appeler, appuyez sur **Options** puis choisissez **Appeler via VoIP**. Appuyez sur .

Appels sur la ligne fixe

Si votre ligne principale est Internet, effectuez un appel sur la ligne fixe comme suit.

- En veille, composez le numéro à appeler, appuyez sur **Options** puis choisissez **Appel sur la ligne fixe**. Appuyez sur .

Si votre ligne principale est Ligne fixe, effectuez un appel sur la ligne fixe comme suit.



- Composez le numéro. Appuyez sur  pour appeler.

Prendre un appel



1. Attendez que le combiné sonne.
2. Prenez l'appel en appuyant sur .

Vous pouvez aussi régler le téléphone pour une réponse automatique lorsque vous prenez le combiné du chargeur, voir Paramètres.



Appeler à partir des contacts

1. Dans le menu principal, choisissez **Contacts** et appuyez sur .
2. Choisissez votre contact et appuyez sur . Son numéro normal est appelé.

Pour appeler un contact sur un numéro différent du numéro normal:

1. Dans le menu principal, choisissez **Contacts** et appuyez sur .
2. Choisissez votre contact et appuyez sur .
3. Choisissez un numéro de la liste et appuyez sur .

Appeler à partir du relevé des appels

1. En veille, appuyez sur **Relevé app.** ou choisissez **Relevé app.** dans le menu principal et appuyez sur .
2. Choisissez un numéro de la liste et appuyez sur .

Appeler à partir de la touche R

1. Appuyez sur **Options**, choisissez **Recomposition** et appuyez sur . Le dernier numéro composé s'affiche.
2. Appuyez sur  pour appeler.

Appeler à partir des numéros abrégés

- Composez le numéro abrégé et appuyez sur .

Effectuer un appel d'urgence

- Composez le numéro d'urgence de votre pays et appuyez sur .

Lorsque vous effectuez un appel d'urgence, appuyez toujours sur , que les appels d'urgence passent par Internet ou la ligne fixe.

Les appels d'urgence sont impossibles dans les circonstances suivantes:

- En cours de mise à jour du microprogramme
- Lorsque la batterie est vide
- En cas de panne de courant
- Lorsque le combiné est hors de portée de la passerelle

Verrouillage et déverrouillage du clavier

1. En veille, appuyez sur  et appuyez sur **Verrouiller**.
2. Pour déverrouiller, appuyez sur  et appuyez sur **Déverrouil.**



Remarque ! Le clavier se déverrouille automatiquement lorsque vous prenez un appel ou que vous effectuez un appel d'urgence.

Présentation du numéro

La présentation du numéro s'affiche toujours lorsque vous recevez un appel Internet. Normalement, la présentation du numéro s'affiche à la réception d'appels sur la ligne fixe, mais vous devez vous abonner à ce service auprès de certains opérateurs. Si votre correspondant existe dans vos contacts, son nom s'affiche à la place de son numéro. Si le correspondant a masqué son numéro, aucune information ne s'affiche.

Relevé des appels

Le relevé des appels contient tous vos appels entrants et sortants. Vous pouvez naviguer dans ses 4 onglets avec les touches de navigation du combiné. Les onglets affichent les informations suivantes:

- Tous les appels
- Appels reçus en absence 
- Appels entrants 
- Appels sortants 

Le relevé des appels enregistre jusqu'à 30 numéros. Pour chaque appel, le relevé des appels indique le numéro, la date et l'heure de l'appel ainsi que son type: entrant, sortant ou en absence. Chaque numéro ou nom n'apparaît qu'une seule fois, mais le nombre d'appels reçus en absence est indiqué.

Afficher les numéros du relevé des appels

- En veille, appuyez sur **Relevé app.**. Naviguez dans les onglets et dans les noms et numéros avec les touches de navigation.

Lorsque vous sélectionnez un numéro du relevé des appels et que vous appuyez sur **Options**, vous pouvez:

Option	Résultat
Ajouter c. contact	Ouvre l'éditeur de texte pour ajouter le numéro comme contact.
Ajouter au contact	Ouvre les Contacts pour ajouter le numéro à un contact existant.
Editer	Ouvre l'éditeur de numéro pour vous permettre de modifier le numéro avant de l'appeler.
Effacer	Efface le numéro sélectionné du relevé des appels.
Supprimer	Efface tous les numéros de la liste du relevé des appels.

En cours d'appel

Mise en attente d'un appel

- En cours d'appel, appuyez sur **Attente**.
- Pour reprendre l'appel, appuyez sur **Options** puis choisissez **Récupérer l'appel**.

Réglage du volume du combiné

- En cours d'appel appuyez sur les touches **+** ou **-** situées sur le côté du téléphone pour régler le volume. Le réglage du volume est automatiquement sauvegardé en fin d'appel.

Ecoute amplifiée (Speakerphone)

Le speakerphone vous permet d'effectuer et de recevoir les appels sans décrocher le combiné.

- En cours d'appel, appuyez sur la touche du haut-parleur située sur le côté du téléphone. Pour désactiver le haut-parleur, appuyez à nouveau sur cette touche.

Remarque : Pour une meilleure qualité du son, mettez le combiné à l'horizontale. En mode mains-libres les deux correspondants ne peuvent pas parler simultanément, mais uniquement un à la fois.



Couper le son

En cours d'appel, vous pouvez couper ou activer le micro avec **Act. discr./Dés. discr.**



Appel en attente

Appel en attente vous avertit en cas d'appel entrant lorsque vous êtes en ligne.

Prendre un appel Internet en cours d'appel Internet ou sur la ligne fixe

1. Appuyez sur . L'appel en cours est automatiquement mis en attente.
2. Appuyez sur **Options** puis choisissez **Echanger des appels** pour alterner entre les deux appels.
3. Appuyez sur  pour mettre fin à l'appel en cours.

Prendre un appel sur la ligne fixe en cours d'appel sur la ligne fixe

1. Appuyez de façon prolongée sur  jusqu'à ce que **R** s'affiche. L'appel en cours est automatiquement mis en attente.
2. Appuyez de façon prolongée sur  jusqu'à ce que **R** s'affiche pour alterner entre les deux appels.
3. Appuyez sur  pour mettre fin aux deux appels.

Remarque : La procédure pour prendre un appel sur la ligne fixe en cours d'appel sur la ligne fixe peut varier en fonction de votre opérateur. Contactez votre opérateur pour de plus amples informations.

Transférer un appel

Le transfert d'appel ne s'applique qu'aux appels Internet. Votre fournisseur de service de téléphonie sur Internet vous indiquera s'il prend ce service en charge.

1. En cours d'appel, appuyez sur **Attente** puis sur **Options** et choisissez **Transférer**.
2. Entrez le numéro de transfert de l'appel puis appuyez sur .





Intercom

Vous pouvez enregistrer jusqu'à 8 combinés sur une même passerelle et posséder jusqu'à 8 comptes VoIP différents partagés entre 2 fournisseurs de service de téléphonie sur Internet. Vous ne pouvez avoir que 4 appels simultanés: 3 appels Internet et 1 appel sur la ligne fixe. Vous pouvez inclure 6 combinés maximum dans un Groupe. Si vous possédez plusieurs combinés, vous pouvez effectuer des appels internes et transférer les appels sur les autres combinés. Vous pouvez prendre les appels entrants sur n'importe quel combiné enregistré et si vous refusez un appel sur un combiné, vous pouvez le prendre sur les autres combinés enregistrés. Les contacts sont automatiquement communs à tous les combinés.

Enregistrer un nouveau combiné sur la passerelle





1. Appuyez sur la touche de RAZ de la passerelle (**Reset**) pour passer en mode de déclaration.
2. Si le combiné n'est pas éteint, appuyez sur  pour le couper.
3. Placez le combiné sur le chargeur. L'indicateur d'état gauche du coin supérieur gauche de l'affichage passe au jaune, signalant la réussite de la déclaration du combiné.

Vous pouvez aussi déclarer un combiné à partir du menu du combiné.



1. Appuyez sur la touche de RAZ de la passerelle (**Reset**) pour passer en mode de déclaration.
2. Dans le menu principal, choisissez **Paramètres** et appuyez sur .
3. Choisissez **Paramètres système**, appuyez sur  puis choisissez **Paramètres Combiné**. Appuyez sur .
4. Choisissez **Enregistrem. combiné**, appuyez sur  et appuyez sur **Oui** pour enregistrer le combiné.

Si ce combiné est déjà enregistré sur une autre passerelle, vous devez commencer par annuler cette déclaration.





Annuler l'enregistrement d'un combiné sur la passerelle

1. Dans le menu principal, choisissez **Paramètres** et appuyez sur .
2. Choisissez **Paramètres système**, appuyez sur  puis choisissez **Paramètres Combiné**. Appuyez sur .
3. Choisissez **Désact. enr. combiné**, appuyez sur  puis appuyez sur **Oui** pour annuler la déclaration du combiné.



Afficher tous les combinés enregistrés sur la passerelle

1. Dans le menu principal, choisissez **Paramètres** et appuyez sur .
2. Choisissez **Paramètres système**, appuyez sur  puis choisissez **Paramètres Combiné**. Appuyez sur .
3. Choisissez **Combinés** : la liste de tous les combinés s'affiche.
4. Vous pouvez alors choisir d'en supprimer un. Choisissez ce combiné et appuyez sur **Désact enr.**

Nommer votre combiné

1. Dans le menu principal, choisissez **Paramètres** et appuyez sur .
2. Choisissez **Paramètres système**, appuyez sur  puis choisissez **Paramètres Combiné**. Appuyez sur .
3. Choisissez **Nom du combiné**, saisissez le nom du combiné puis appuyez sur .
4. Appuyez sur **Oui** pour enregistrer.

Appeler un autre combiné



Dans le menu principal, choisissez **Intercom**, appuyez sur  et choisissez un combiné. Appuyez sur .

Appeler tous les combinés

Dans le menu principal, choisissez **Intercom**, appuyez sur  puis sur **Tous les combinés**. Appuyez sur .





Le premier combiné qui décroche prend l'appel.

Transférer un appel sur un autre combiné



1. En cours d'appel, appuyez sur **Attente**.
2. Appuyez sur **Options**, choisissez **Intercom** et appuyez sur .
3. Choisissez le combiné sur lequel transférer l'appel et appuyez sur .
4. Appuyez sur  avant ou après que l'autre combiné ne prenne l'appel.

Conférences à 3

Conférence entre un appel extérieur et deux appels intercom.

1. En cours d'appel, appuyez sur **Attente**.
2. Appuyez sur **Options**, choisissez **Intercom** puis appuyez sur .
3. Choisissez un combiné puis appuyez sur .
4. Lorsque l'autre combiné répond, appuyez sur **Options**, choisissez **Conférence** puis appuyez sur . Une conférence est établie entre les trois correspondants.
5. Appuyez sur  pour mettre fin à la conférence.



Conférence entre deux appels extérieurs

1. En cours d'appel, appuyez sur **Attente**.
2. Appuyez sur **Options**, composez le numéro de téléphone du correspondant à appeler et appuyez sur .
3. Lorsqu'il répond, appuyez sur **Options**, choisissez **Conférence** et appuyez sur . Une conférence est établie entre les trois correspondants.
4. Appuyez sur  pour mettre fin à la conférence et aux deux appels. Si vous appuyez sur **Fin conf.**, vous conservez un appel en cours et un appel en attente.

Remarque ! Renseignez-vous auprès de votre opérateur pour savoir s'il prend en charge les conférences à 3 avec deux correspondants de l'extérieur sur ligne fixe.

Se joindre à un appel

Vous pouvez participer à un appel en cours.

1. En veille, appuyez sur **Options** puis choisissez **Appels actifs**. Appuyez sur . Le numéro de téléphone des correspondants en ligne s'affiche.
2. Choisissez un appel et appuyez sur **Joindre**. Le correspondant entend un signal sonore qui lui indique votre présence.
3. Appuyez sur  pour quitter l'appel. Le correspondant entend un signal sonore qui lui indique votre retrait.

Contacts

Les Contacts permettent d'enregistrer les noms et numéros. Le menu des contacts contient un ou plusieurs onglets. Le nombre d'onglets dépend du nombre de groupes que vous avez créés. Les noms et numéros sont présentés en ordre alphabétique. Vous pouvez enregistrer jusqu'à 170 contacts et ajouter 4 numéros par contact. Les contacts sont partagés par tous les combinés enregistrés sur la passerelle.

Ajouter un contact

1. Dans le menu principal, choisissez **Contacts** et appuyez sur \checkmark .
2. Appuyez sur **Options**, choisissez **Ajouter contact** et appuyez sur \checkmark .
3. Appuyez sur **Editer** pour accéder à l'éditeur, saisissez le nom et appuyez sur \checkmark .
4. Choisissez un champ de numéro, appuyez sur \checkmark et saisissez le numéro.
5. Appuyez sur **Options**, choisissez **Type numéro** et appuyez sur \checkmark .
6. Choisissez le type de numéro, appuyez sur \checkmark pour confirmer puis appuyez sur  pour afficher l'éditeur de numéro. Répétez pour tous les numéros à ajouter au contact.
7. Appuyez sur **Sauveg.** puis sur **Oui** quand vous y êtes invité. Pour pouvoir enregistrer les informations, vous devez avoir saisi un nom et un numéro.

Supprimer un contact

1. Choisissez un contact dans **Contacts**.
2. Appuyez sur **Options**, choisissez **Supprimer contact** et appuyez sur **Oui** pour le supprimer.

Pour supprimer tous les contacts, choisissez **Suppr. tous les cont.** et appuyez sur **Oui**. Lorsque vous supprimez un contact, il est automatiquement effacé des groupes.

Rechercher un contact

- Dans **Contacts**. Utilisez les touches de navigation pour naviguer dans les onglets.

Vous pouvez aussi rechercher le contact en saisissant la première lettre de son nom.



- Dans **Contacts**. Entrez la première lettre du nom du contact.

Modifier un contact



1. Dans **Contacts**, choisissez le contact à éditer.
2. Appuyez sur **Options**, choisissez **Editer contact** et choisissez le champ à modifier.
3. Appuyez sur **Editer** et effectuez les modifications.
4. Appuyez sur \checkmark , appuyez sur **Sauveg.** puis appuyez sur **Oui** quand vous y êtes invité.

Changer le numéro standard d'un contact

Le premier numéro enregistré pour un contact est automatiquement le numéro standard. Les numéros abrégés composent toujours le numéro standard. Vous pouvez à tout moment modifier le numéro standard d'un contact.

1. Dans **Contacts**, choisissez un contact.
2. Appuyez sur **Options**, choisissez **Editer contact** puis appuyez sur .
3. Choisissez le numéro qui deviendra le numéro standard puis appuyez sur **Editer**.
4. Appuyez sur **Options**, choisissez **Standard** puis appuyez sur .
5. Appuyez sur **Oui** quand vous y êtes invité pour enregistrer le numéro standard.
6. Appuyez sur  pour réafficher le contact, appuyez sur **Sauveg.** puis appuyez sur **Oui** quand vous y êtes invité.



Spécifier le numéro abrégé d'un contact

1. Dans **Contacts**, choisissez le contact auquel ajouter un numéro abrégé puis appuyez sur **Options**.
2. Choisissez **Numéro abrégé** puis appuyez sur .
3. Sélectionnez un numéro abrégé vierge et appuyez sur **Ajouter**.
4. Pour remplacer un numéro existant, sélectionnez le numéro abrégé puis appuyez sur **Remplacer**.
5. Appuyez sur  pour réafficher les contacts.



Groupes

Créer un groupe



Vous pouvez organiser vos contacts en groupes et spécifier une sonnerie différente pour chaque groupe.

1. Dans **Contacts**, appuyez sur **Options**, choisissez **Groupes** et appuyez sur .
2. Appuyez sur **Options**, choisissez **Ajouter groupe** et appuyez sur .
3. Saisissez le nom du groupe, appuyez sur  puis appuyez sur **Oui** quand vous y êtes invité.

Modifier un groupe



1. Dans **Contacts**, appuyez sur **Options**, choisissez **Groupes** et appuyez sur .
2. Choisissez un groupe, appuyez sur **Options** puis choisissez **Editer groupe**. Appuyez sur .
3. Effectuez les modifications, appuyez sur  puis appuyez sur **Oui** quand vous y êtes invité.

Ajouter un contact à un groupe



1. Dans **Contacts**, choisissez le contact à ajouter au groupe, appuyez sur **Options** puis choisissez **Editer contact**. Appuyez sur .
2. Choisissez **Groupes** puis appuyez sur .
3. Choisissez le groupe (ou groupes) auquel ajouter le contact.
4. Appuyez sur  pour réafficher le contact, appuyez sur **Sauveg.** puis appuyez sur **Oui** quand vous y êtes invité.

Effacer un groupe



Effacer un groupe ne supprime pas ses membres de la liste des Contacts.

1. Dans **Contacts**, appuyez sur **Options**, choisissez **Groupes** puis appuyez sur .
2. Choisissez le groupe à supprimer, appuyez sur **Options** puis choisissez **Supprimer groupe**. Appuyez sur .
3. Appuyez sur **Oui** quand vous êtes invité à supprimer le groupe.

Supprimer un contact d'un groupe

1. Dans **Contacts**, choisissez le contact à retirer d'un groupe.
2. Appuyez sur **Options**, choisissez **Editer contact** puis choisissez **Groupes**.
3. Choisissez le groupe dont vous voulez supprimer le contact puis appuyez sur .
4. Appuyez sur , appuyez sur **Sauveg.** puis appuyez sur **Oui** quand vous y êtes invité.

Changer la sonnerie d'un groupe

1. Dans **Contacts**, appuyez sur **Options**, choisissez **Groupes** puis appuyez sur .
2. Choisissez sur le groupe, appuyez sur **Options** puis choisissez **Mélodie de sonnerie**. Appuyez sur .
3. Sélectionnez une mélodie puis appuyez sur  pour réafficher le groupe.

Messagerie vocale

Vous devez vous abonner au service de messagerie vocale auprès de votre opérateur. Contactez votre fournisseur de service de téléphonie sur Internet pour de plus amples informations. Le compte de messagerie vocale vous donne accès à vos messages vocaux sur votre téléphone.

Afficher l'état des messages

Dans le menu principal, choisissez **Messages**, appuyez sur  puis choisissez le compte. Le nombre de nouveaux messages et le nombre total de messages de votre messagerie s'affichent.

Ecouter les messages

1. Dans le menu principal, choisissez **Messages**, choisissez **Ligne fixe** ou **Compte** puis appuyez sur .
2. Choisissez **Etat message** puis choisissez **Nouveau :** ou **Total :**
3. Appuyez sur **Lecture** pour écouter les messages.

Remarque : Votre fournisseur de service de téléphonie sur Internet peut envoyer des messages et des informations de facturation sur votre téléphone. Ces messages peuvent contenir du texte et des graphiques. À la réception du message, le témoin de message s'allume accompagné, si vous l'avez programmé, d'un avertissement sonore.

Réglages

Paramètres audio

Vous pouvez régler les paramètres suivants dans le menu Paramètres/Paramètres audio :

- 1. Mélodie de sonnerie:** Choisissez le type d'appel et associez-lui une mélodie.
- 2. Volume de sonnerie:** Réglez le volume.
- 3. Tonalité message:** Choisissez une tonalité ou **Silencieux** pour supprimer la tonalité de message.
- 4. Tonalité clavier:** Choisissez une tonalité ou **Silencieux** pour supprimer la tonalité des touches.
- 5. Tonalités recomm.:** Réglez les tonalités recommandées.
Alarme batterie: Alarme de batterie ON/OFF.
Tonalité de port.: Combiné hors de portée ON/OFF.
Confirmation: Tonalité confirmant les actions. Par défaut toutes les tonalités recommandées sont activées.
Silencieux: Choisissez **Silence actif** pour couper toutes ces tonalités. Vous pouvez aussi activer le silence en veille en appuyant sur la touche  puis sur **Silence inactif**.

Paramètres de téléphonie

Les options du menu **Paramètres/Paramètr. téléphonie** sont les suivantes :

- 1. Renvoi d'appels:** Sélectionnez une ligne et les options de renvoi suivantes s'affichent:
Si occupé: Renvoi des appels si vous êtes en communication.
Si pas de réponse: Renvoi des appels quand vous ne répondez pas
Sans condition: Renvoi de tous les appels entrants.
Choisissez une option puis choisissez **Activer/Désactiver**. Une fois l'option activée, saisissez le numéro sur lequel renvoyer vos appels ou appuyez sur **Options**, choisissez **Contacts** puis choisissez un contact. Appuyez sur . Le renvoi des appels est activé.
Pour activer/désactiver le renvoi des appels, vous devez avoir réglé les codes opérateur par l'intermédiaire de l'interface Web. Consultez les manuels du propriétaire sur www.doro.com.
- 2. Mess. vocal:** Choisissez **Ligne fixe** ou le compte de votre choix et entrez le numéro de messagerie vocale. Pour les comptes VoIP, choisissez **Inscription** puis entrez l'adresse SIP du service d'abonnement. (Contactez votre fournisseur de service de téléphonie sur Internet pour de plus amples informations.).
- 3. Mode réponse:** Choisissez une option:
Réponse autom. Vous prenez automatiquement l'appel lorsque vous décrochez le combiné.
Rép. via touche quelc. Vous prenez l'appel en appuyant sur n'importe quelle touche du clavier.
- 4. Mode d'app. ligne fixe:** Choisissez **Impulsion** ou **Tonalité**. Pour la France, sélectionnez Tonalités.

5. **Ligne d'urgence:** Choisissez **Ligne fixe** ou **Ligne VoIP**. Le réglage par défaut des appels d'urgence est VoIP. Vous pouvez modifier le routage des appels d'urgence.
Important ! Si le réglage de votre ligne d'urgence est VoIP, vérifiez auprès de votre fournisseur de service de téléphonie sur Internet si leur service vous permet de contacter les services d'urgence, et si ces services d'urgence peuvent vous localiser lorsque vous les appelez. Si le réglage de votre ligne d'urgence est ligne fixe, vérifiez le bon fonctionnement de la ligne fixe.
6. **Ligne princ.:** Le réglage de la ligne principale détermine la ligne utilisée pour les appels sortants lorsque vous appuyez sur . Choisissez **Ligne fixe** ou **Ligne VoIP**.
7. **Ligne VoIP:** Le réglage de la ligne VoIP détermine le compte VoIP utilisé pour les appels VoIP. Choisissez le compte VoIP à utiliser pour les appels VoIP sortants. La liste de tous les pseudos de vos comptes VoIP s'affiche. Si vous n'avez qu'un seul compte, un seul pseudo s'affiche.
8. **Groupes:** Si vous avez plusieurs combinés, vous devez spécifier le ou les comptes dont chaque combiné reçoit les appels. La liste de tous les pseudos de vos comptes VoIP s'affiche, ainsi que la ligne fixe. Effacez les comptes dont les appels ne sont pas à transmettre sur le combiné.

Paramètres VoIP

Normalement, vous configurez vos paramètres VoIP par l'intermédiaire d'un ordinateur, mais les paramètres suivants sont des options du menu **Paramètres/Paramètres VoIP**:

1. **Serveur 1 (2):** Réglez les données du Serveur SIP suivantes:
 - Domaine:** Nom de domaine du serveur VoIP.
 - Serv. mandataire SIP:** Normalement identique au Domaine
2. **Comptes:** Réglez les données de compte SIP suivantes pour les comptes 1 à 8:
 - Nom d'écran:** Identification que votre correspondant visualise (en option)
 - Pseudo:** Nom du compte.
 - Nom utilisateur SIP:** Normalement le numéro de téléphone qui vous est donné par votre opérateur.
 - Nom d'authentificat.:** Normalement identique au Nom d'utilisateur SIP.
 - Mot de passe SIP:** Le mot de passe qui vous est donné par votre opérateur.
 - ID Serveur:** Choisissez Serveur 1 ou 2 (choix identique à celui des paramètres Serveur).

Paramètres Internet

Les **Paramètres Internet** vous permettent de configurer la connexion Internet de votre téléphone.

- 1. NAT traversal:** Choisissez la configuration NAT prédéfinie (1-4) ou manuelle.
Appuyez sur **Aide** pour afficher l'explication des différentes configurations.
Etat STUN/Manuel: Sélectionne l'utilisation de STUN (Simple Traversal of UDP through NAT). STUN permet à votre téléphone de détecter si votre routeur utilise un NAT (Network Address Translation).
STUN keep alive/Manuel: Spécifie l'intervalle d'envoi des paquets pour garder la connexion entre la passerelle et Internet ouverte.
Mode Rport/Manuel: Sélectionne l'utilisation de Rport pour le cheminement à réponse symétrique.
Port SIP/Manuel: Règle le port SIP local pouvant être mappé dans le routeur.
- 2. Mode IP:** Sélectionne Dynamique ou IP statique. Les paramètres suivants ne sont disponibles qu'en mode Statique. Le mode par défaut est **Dynamique**.
- 3. Adresse IP:** Pour configurer l'adresse Internet.
- 4. Masq. sous-rés.:** Pour configurer le masque de sous-réseau.
- 5. Serveur DNS:** Pour configurer l'adresse IP du Serveur DNS.
- 6. Mod. d'adapt. stand.:** Pour configurer l'adresse de la passerelle (routeur).

Configuration du système

Les options du menu **Paramètres/Paramètres système** sont les suivantes:

- 1. Heure et date :** Par défaut, la date et l'heure sont automatiquement synchronisées avec un serveur de temps sur Internet pour que la date et l'heure affichées soient toujours correctes, mais vous pouvez désactiver ce réglage automatique.
Cfg. aut. heure: Choisissez **Désactivé/Activé** pour synchroniser date et heure automatiquement.
Serveur d'horloge: En cas de panne du serveur de temps défini, vous pouvez en choisir un autre.
Réglage heure: Si vous désactivez la mise à l'heure automatique, réglez-la manuellement.
Format horaire : Choisissez **AM/PM** ou **24 heures**.
Réglage date: Si vous désactivez le réglage automatique de la date, réglez-la manuellement.
Format de date : Choisissez **Format US** ou **Format européen**.
Fuseau horaire: Disponible si le réglage automatique de l'heure est activé. Choisissez le fuseau horaire.
Heure d'été: Disponible si le réglage automatique de l'heure est activé. Choisissez **Heure d'été** ou **Heure d'hiver**.

2. Paramètres Combiné: Les options sont les suivantes:

Nom du combiné: Texte affiché sur le combiné.

Enregistrem. combiné: Met le combiné en mode de déclaration.

Désact. enr. combiné: Annule l'enregistrement de ce combiné sur la base.

Combinés: Affiche les combinés enregistrés. Vous permet de sélectionner un combiné et de **Désact enr.**

Contraste de l'écran: Choix du contraste de l'affichage. Vous pouvez restaurer les réglages d'origine en appuyant sur **Rétablir**. Vous pouvez aussi appuyer sur **5 5 5** dans le menu principal puis sur **Oui**.

3. Langue: Choisissez la langue du combiné. En fonction de la langue, le téléchargement et l'installation peuvent prendre jusqu'à 20 minutes. Suivez les instructions affichées. Si la langue sélectionnée n'est pas la bonne, accédez au menu des langues comme suit: En veille, appuyez sur **OK** pour accéder au menu principal, et saisissez **8 8 8**. La liste des langues s'affiche.

4. Pays: Choisissez le pays où vous vous trouvez puis appuyez sur **OK**. Si vous ne trouvez pas votre pays, choisissez EU. Le réglage du pays permet un bon fonctionnement de la connexion de votre ligne fixe et de recevoir, par exemple, les informations de présentation du numéro sur votre téléphone. C'est pourquoi il est important de spécifier le pays où vous l'utilisez.

Remarque ! Les paramètres de la langue du combiné et du pays ne dépendent pas l'un de l'autre. Vous pouvez à tout moment changer la langue du combiné, mais ne changez le paramètre du pays que si vous êtes à l'étranger et que vous voulez appeler sur une ligne fixe.

5. Code d'accès: Les options sont les suivantes:

Gateway: Pour définir le code PIN de la passerelle

Combiné: Pour définir le code PIN du combiné

Mise à jour du microprogramme

Lorsqu'un nouveau microprogramme est disponible, "Nouveau microprogramme" s'affiche.

1. Appuyez sur **OK**. Le menu de mise à jour du microprogramme s'affiche.
2. Si vous désirez installer cette dernière version, choisissez la mise à jour affichée sur l'onglet Simple, appuyez sur **OK** puis appuyez sur **Oui** quand vous y êtes invité. Si vous appuyez sur la touche de fonction Visualiser avant de démarrer l'installation, les informations sur la version du logiciel et la date et heure de sa publication s'affichent.
3. Choisissez la langue et appuyez sur **OK**.

La durée de la mise à jour dépend de sa taille et de la vitesse de votre connexion Internet.

Les étapes suivantes s'affichent en cours de mise à jour:

- Trouver gateway
- M. à j. mod. d'adapt.
- Charg. combiné
- Mise à jour combiné

Lorsqu'une étape est terminée, elle est cochée en vert. Vous ne pouvez pas téléphoner en cours de mise à jour. Si vous avez plusieurs combinés enregistrés sur la passerelle, tous les combinés sont mis à jour quand vous appuyez sur **OK**, mais pas toujours simultanément.
Remarque : Il est recommandé de ne pas appuyer sur la touche de RAZ de la passerelle en cours de mise à jour.

Rétablir une version précédente du microprogramme

1. Choisissez **M. à jour microprogr.**
2. Sélectionnez l'onglet **Avancé** avec les touches fléchées, choisissez la version, appuyez sur **OK** puis appuyez sur **Oui** quand vous êtes invité à mettre le système à jour.

Vérifier la version du microprogramme installé

Pour vérifier que la version installée sur votre système et la comparer avec la version affichée sur l'onglet Simple, procédez comme suit :

- En veille, appuyez sur la touche d'augmentation du volume, sur le côté du téléphone.

Rétablir les paramètres de configuration

Rétablir les paramètres de configuration du téléphone restaure les paramètres du serveur d'origine. C'est à dire que si vous avez modifié les paramètres VoIP du combiné, ils sont remplacés par les paramètres du serveur.

1. Choisissez **Rétablir Paramètres**. Appuyez sur **OK**.
2. Appuyez sur **Oui** quand vous y êtes invité et quand vous êtes invité à redémarrer la passerelle, appuyez sur **Oui** ou appuyez sur touche de RAZ de la passerelle (**Reset**).

Remarque : Si vous n'avez pas utilisé un serveur d'origine pour configurer votre téléphone, vous ne pouvez pas rétablir les paramètres.

Pour rétablir les paramètres par défaut du téléphone, appuyez pendant 10 secondes sur la touche de RAZ de la passerelle.

En cas de problèmes

La liste suivante permet de vous dépanner dans la plupart des cas. Si vous ne pouvez pas corriger le problème, contactez votre opérateur.

Problème	Cause	Solution
L'affichage du combiné est noir.	Le combiné est en mode Economie. La batterie est faible. L'alimentation est coupée.	Appuyez sur une des touches. Chargez la batterie. Vérifiez que la batterie est insérée en observant la polarité. Appuyez de façon prolongée sur  .
Le combiné ne se charge pas.	Le chargeur n'est pas sous tension. La batterie n'est pas insérée correctement.	Vérifiez que le chargeur est sous tension et le branchement de son câble d'alimentation. Vérifiez que la batterie est insérée en observant la polarité.
L'enregistrement du combiné a échoué et l'indicateur d'état de l'affichage est noir.	Le combiné est hors de portée de la passerelle.	Rapprochez le combiné de la passerelle, placez-le sur le chargeur et faites une RAZ de la passerelle.
"Recherche de la passerelle" s'affiche.	Le combiné est hors de portée de la passerelle. La passerelle est hors tension.	Rapprochez le combiné de la passerelle. Branchez la passerelle à une prise de courant.
Le témoin d'alimentation POWER de la passerelle est éteint.	La passerelle est hors tension.	Vérifiez que la passerelle est sous tension et le branchement du câble de son bloc d'alimentation.
Impossible d'appeler sur la ligne fixe.	Le câble de la ligne fixe est débranché. La ligne fixe est en panne.	Vérifiez le branchement du câble de la ligne fixe qui relie le port Line de la passerelle à la prise téléphonique murale. Contactez l'opérateur de votre ligne fixe.
Impossible de recevoir des appels sur la ligne fixe.	Mauvais réglage du pays.	Vérifiez le pays choisi. Ouvrez le menu Paramètres système , choisissez Pays puis choisissez le pays où vous vous trouvez.
Pas de son lors des appels Internet.	Le routeur bloque le signal audio.	Vérifiez le mappage du routeur. Consultez la notice de votre routeur à propos de « port mapping/forwarding ».

Problème	Cause	Solution
Impossible d'appeler sur Internet, le témoin VoIP de la passerelle est éteint et l'indicateur d'état droit du coin supérieur gauche de l'affichage est noir.	La configuration du téléphone est incomplète.	Vérifiez la bonne configuration de votre téléphone.
	La passerelle n'a pas été remise à zéro suite à la sauvegarde de la configuration.	Faites une RAZ de la passerelle, patientez 2 minutes pendant que la passerelle se connecte à votre fournisseur de service de téléphonie sur Internet.
	Le routeur utilise 'port forwarding'. Le routeur bloque la téléphonie sur Internet.	Vérifiez que la configuration de votre routeur de façon à ce qu'il affecte toujours la même adresse IP à l'adresse MAC de votre téléphone lors du mappage de port. Sinon il se peut que le trafic entrant ne soit pas transmis à votre téléphone. Pour de plus amples informations, consultez la notice du routeur. a) Essayez de désactiver STUN. Ouvrez le menu Paramètres Internet, choisissez mode STUN et choisissez Désactivé. Faites une RAZ de la passerelle. b) Utilisez 'port forwarding'. Le port SIP par défaut est 5060 et le port RTP par défaut est 5004. Vérifiez que le routeur affecte toujours la même adresse IP à votre téléphone lors du mappage de port. Pour de plus amples informations, consultez la notice du routeur.
	Le programme du routeur a besoin d'une mise à jour.	Consultez la notice du routeur à propos de la mise à jour du microprogramme.
Appels sur Internet impossibles alors qu'ils fonctionnaient hier.	La passerelle n'est pas connectée à Internet. Le routeur est éteint. Le serveur SIP est indisponible. La connexion Internet est indisponible.	Vérifiez le branchement de tous les câbles, l'alimentation électrique, puis faites une RAZ de la passerelle. Allumez le routeur. Contactez votre fournisseur de service de téléphonie sur Internet. Contactez votre fournisseur de service haut-débit.

Problème	Cause	Solution
Mauvaise qualité du son des appels Internet.	Il y a trop de trafic simultané sur votre connexion. La qualité de service de votre fournisseur de service de téléphonie sur Internet est “au mieux” plutôt que de garantir la priorité à la voix.	a) Réduisez le trafic sur votre connexion haut-débit. b) Abonnez-vous à un contrat de Qualité de Service auprès de votre fournisseur haut-débit. c) Obtenez une connexion avec une plus grande vitesse auprès de votre fournisseur haut-débit. Contactez votre fournisseur de service de téléphonie sur Internet pour vérifier s’il utilise un mécanisme propriétaire SVP sur le réseau.

En cas d'échec de ces solutions, rétablissez les paramètres par défaut de la passerelle. Appuyez au moins 10 secondes sur la touche de RAZ de la passerelle (**Reset**). Vos configurations seront perdues.

DAS (Débit d’Absorption Spécifique)

Cet appareil est conforme aux normes de sécurité concernant l’exposition aux fréquences radioélectriques. La valeur enregistrée pour ce combiné est de 0,05 W/kg (mesurée sur un tissu de 10g).

La limite applicable aux téléphones portables utilisés par le public fixée par l’OMS est de 2 W/kg en moyenne sur un tissu de dix grammes.

Déclaration de conformité

Doro certifie que cet appareil Doro ip880dect est compatible avec l’essentiel des spécifications requises et autres points des directives 1999/5/EC (R&TTE) et 2002/95/EC (ROHS).

La déclaration de conformité peut être consultée à l’adresse suivante : www.doro.com/dofc

Garantie et S.A.V.

Pour la France

Cet appareil est garanti deux ans à partir de sa date d’achat, la facture faisant foi. En cas de panne, contactez votre revendeur. La réparation dans le cadre de cette garantie sera effectuée gratuitement.

La garantie est valable pour un usage normal de l’appareil tel qu’il est défini dans la notice d’utilisation. Les fournitures utilisées avec l’appareil ne sont pas couvertes par la garantie.

Sont exclues de cette garantie les détériorations dues à une cause étrangère à l’appareil.

Les dommages dus à des manipulations ou à un emploi non conformes, à un montage ou entreposage dans de mauvaises conditions, à un branchement ou une installation non-conformes ne sont pas pris en charge par la garantie. Par ailleurs, la garantie ne s’appliquera pas si l’appareil a été endommagé à la suite d’un choc ou d’une chute, d’une fausse manœuvre, d’un branchement non-conforme aux instructions mentionnées dans la notice, de l’effet de la foudre, de surtensions électriques ou électrostatiques, d’une protection insuffisante contre l’humidité, la chaleur ou le gel. En tout état de cause, la garantie légale pour vices cachés s’appliquera conformément aux articles 1641 et suivants du Code Civil.

Si vous souhaitez obtenir de l’aide lors de l’installation ou poser une question technique sur le produit, contactez notre Service d’Assistance Téléphonique au 08 92 68 90 18 (N° Audiotel - 0,34€ /min.) Il est recommandé de débrancher l’appareil en cas d’orage.

En tant que consommables, les batteries sont exclues de la garantie.

Cette garantie ne s’applique pas en cas d’utilisation de batteries autres que des batteries DORO originales.



French

Version 1.0

www.doro.com

